

Oster™



MODELO
MODEL

OS-AWMC7LW

MANUAL DE INSTRUCCIONES
ENFRIADOR DE AIRE

LEA TODAS LAS INSTRUCCIONES ANTES DE USAR ESTE APARATO

INSTRUCTION MANUAL
AIR COOLER

PLEASE READ ALL INSTRUCTIONS BEFORE USING THIS APPLIANCE

GUÍA RÁPIDA

1



Llene primero el tanque y luego conecte a la fuente de energía de acuerdo al voltaje indicado en la etiqueta de energía.

2



Coloque su enfriador de aire cerca de una ventana abierta.

3



Encienda y disfrute de una brisa fresca.

4



Asegúrese de desconectarlo previo a su limpieza.

ÍNDICE

GUÍA DE USO.....	P1
SEGURIDAD.....	P3
DESCRIPCIÓN.....	P4
FUNCIONAMIENTO.....	P5
LIMPIEZA Y MANTENIMIENTO.....	P6

GUÍA DE USO

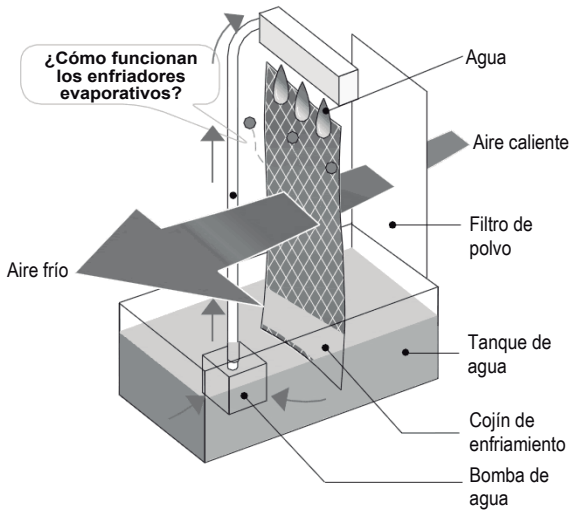

Energía eficiente sin compresor

El aire del ambiente es atraído hacia el enfriador y pasa a través de un filtro reductor de polvo y olores, entrando al sistema enfriador en forma de panel de abeja.

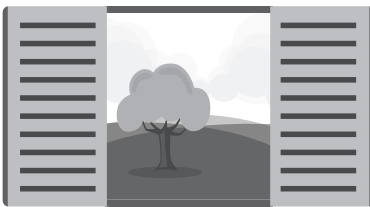

Correcto



Incorrecto

Ubicación del Enfriador de Aire

El enfriador de aire no debe ser utilizado en espacios cerrados. Debe permanecer a nivel de piso y debe tener agua en su tanque. La habitación donde se coloque debe tener puertas y ventanas abiertas para permitir el flujo de aire. El enfriador de aire funciona mejor cerca de una ventana abierta.

GUÍA DE USO

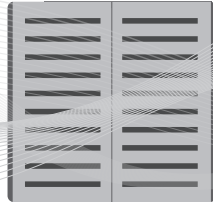

Otros usos

El enfriador de aire se puede utilizar como humidificador. Para ser utilizado en esta función las ventanas y puertas deben estar cerradas para permitir que el aire humidificado se acumule.



Cuando el producto es utilizado por primera vez, el sistema de enfriamiento desprenderá un olor, el cual se disipará unas horas después de su utilización inicial.

SEGURIDAD

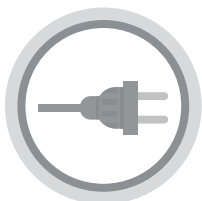

- Si el cable proporcionado se daña, deberá reemplazarlo por uno del fabricante, su agente de servicio o personas calificadas similares para evitar riesgos.

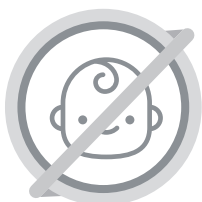

- Este dispositivo puede ser utilizado por niños desde los 8 años y por personas con capacidad física, sensorial o mental disminuida, o por personas sin experiencia o conocimiento, sólo si son supervisados o si se les entregan instrucciones relacionadas con el uso del mismo de forma segura y comprenden los peligros involucrados. Los niños no deben jugar con este dispositivo. La limpieza y el mantenimiento no deben ser realizados por niños sin supervisión.

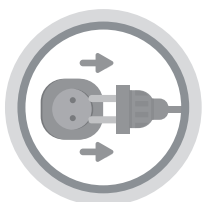

- Desconecte el aparato cuando lo limpie o llene de agua.
- Antes de limpiar o realizar labores de mantenimiento, el dispositivo debe ser desconectado del suministro eléctrico.



- **Eliminación correcta de este producto:** Esta marca indica que el producto no debe ser eliminado con el resto de los desechos domésticos. Recicle este producto de manera responsable y evitará posibles daños al medio ambiente o salud humana, y promoverá la reutilización sustentable de los recursos materiales. Para realizar lo anterior, use los sistemas de retorno y recolección o contáctese con el lugar donde compró el producto. Ellos pueden trasladar este producto a una planta de reciclaje segura.

DESCRIPCIÓN

Nombre de los componentes

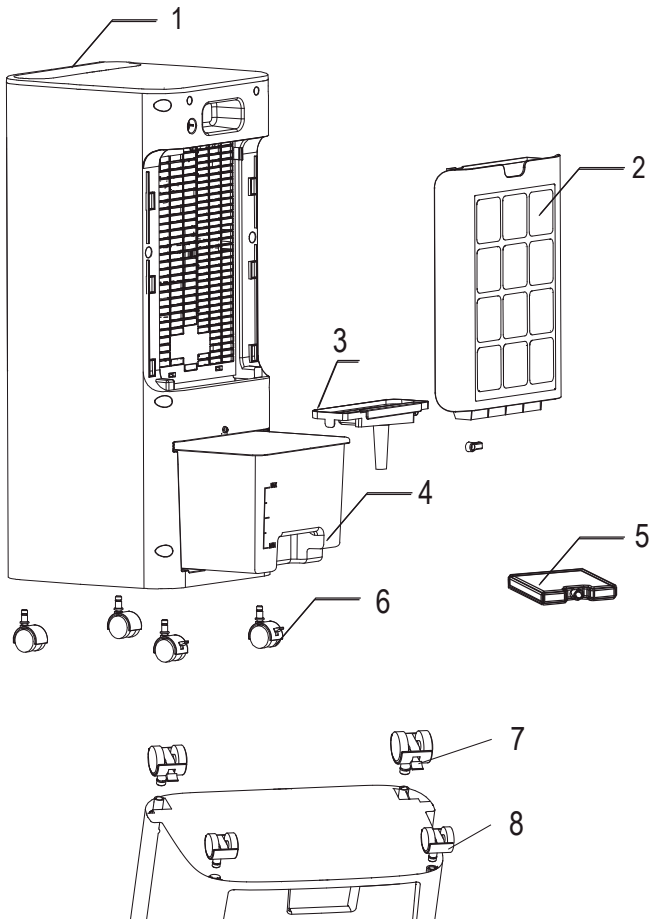

- | | |
|--------------------------------|-----------------------|
| 1. Panel de control | 5. Caja de hielo |
| 2. Filtro de panel | 6. Ruedas universales |
| 3. Cubierta del tanque de agua | 7. Ruedas delanteras |
| 4. Tanque de agua | 8. Ruedas traseras |

FUNCIONAMIENTO

Panel de control

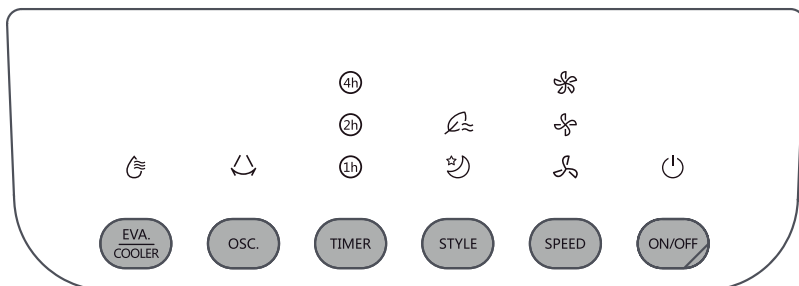

Presione un botón de la unidad para activar su función.

SPEED

- Presione el botón [SPEED] (Velocidad) para seleccionar una de las 3 velocidades de flujo de aire.

STYLE

- Presione el botón [STYLE] (Estilo) para seleccionar entre las funciones Natural y Sleep (Reposo).

TIMER

- Presione el botón [TIMER] (Temporizador): Cuando el ventilador esté encendido, presione el botón "TIMER" para seleccionar la hora en la que desea que se apague (entre 1 y 7 horas). En la modalidad de espera, puede preconfigurar el ventilador para que se inicie en un rango de entre 1 y 7 horas.

EVA. COOLER

- Cuando presione el botón [EVA-COOLER], la luz indicadora permanecerá encendida si el funcionamiento es normal. Si la luz comienza a iluminarse en forma intermitente, deberá agregar agua al tanque inmediatamente.



Los botones de la unidad pueden variar en base al modelo del producto.

FUNCIONAMIENTO

Control remoto

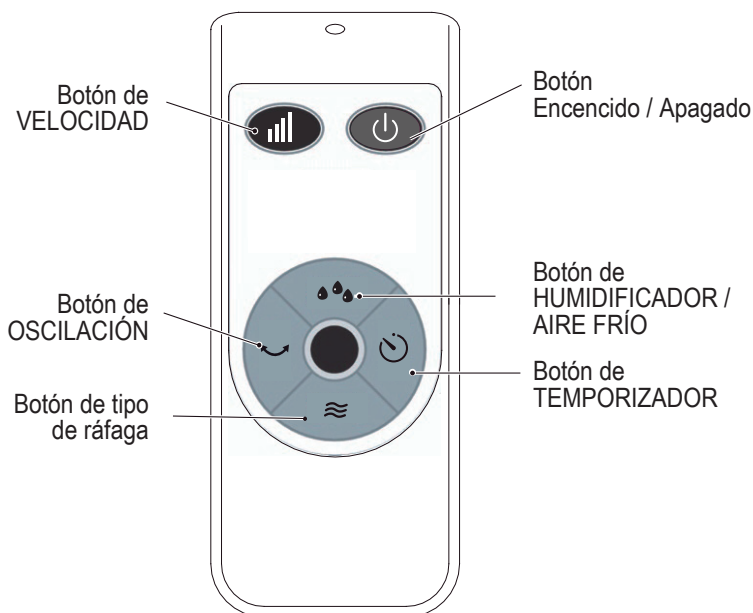

Instalación de las baterías

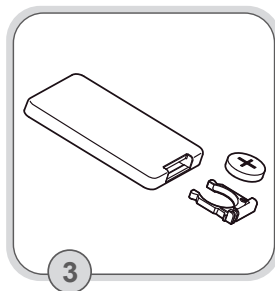
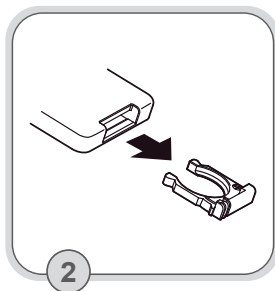
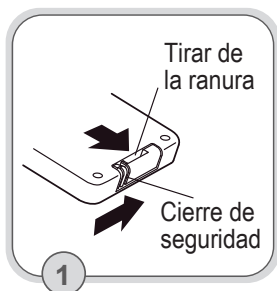

Consejos:

1. El lado positivo de la batería debe apuntar hacia arriba.
2. Para que el control remoto funcione, debe estar al menos 5m delante del producto y normalmente deber ser usado en un ángulo de desviación de 30 grados.

FUNCIONAMIENTO

Llenado del tanque

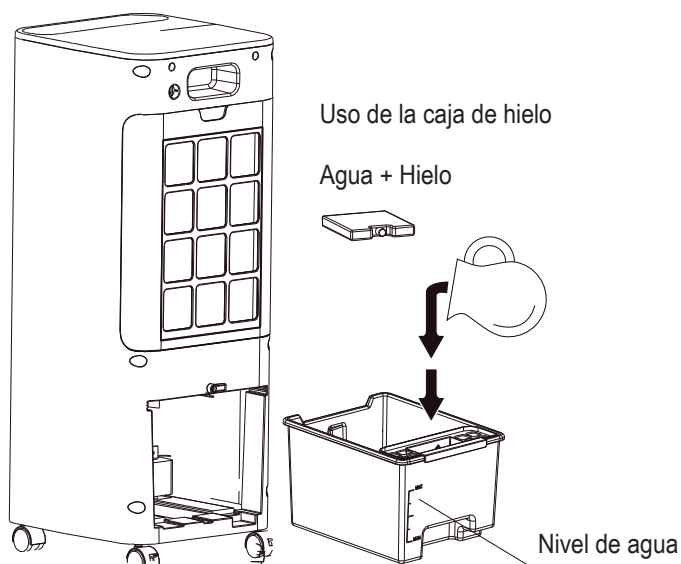

Cuando utilice la función de Humidificación, el nivel de agua en el tanque debe permanecer bajo el indicador de máximo (MAX). Deberá rellenar con agua si el nivel disminuye bajo la indicación de mínimo (MIN).

LIMPIEZA Y MANTENIMIENTO



Este dispositivo requiere de pocos cuidados. Sin embargo, no intente repararlo por sus propios medios. Siempre consulte con personal calificado de servicio técnico si es necesario.



1. Desconecte el dispositivo del suministro eléctrico antes de limpiarlo o armarlo.
2. Para asegurar un suministro de aire suficiente, el filtro de panel y el filtro de polvo deben ser limpiados regularmente.
3. Limpie las piezas externas con un paño suave humedecido con una solución de detergente suave.
4. No use detergentes o solventes abrasivos, de esa forma evitará rayar la superficie del producto.
5. No use estos productos como limpiadores: gasolina, diluyente.
6. No permita que ingrese agua u otros líquidos en la carcasa del motor o en otras partes interiores.

Drenaje y limpieza del tanque de agua

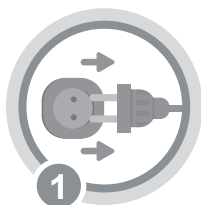

- Apague la alimentación y desconecte el enfriador de aire de la fuente de alimentación.

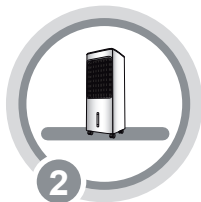

- Lleve la unidad a un lugar donde se pueda drenar.

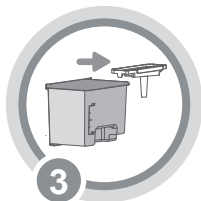

- Quite la tapa del tapón de drenaje de agua y deje que el tanque se vacíe.

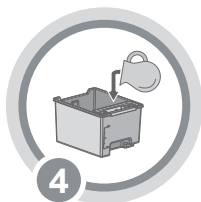

- Rellene el depósito de agua hasta el nivel máximo con agua limpia y vacíe completamente.



- Llene el depósito de agua y enjuague al menos 2-3 veces antes de usarlo.

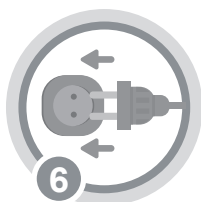

- Conéctelo a la fuente de alimentación y encienda la unidad.

Limpeza del filtro

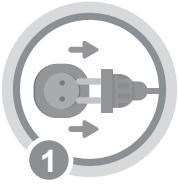

• Apague la unidad y desenchufe el cable de alimentación de la toma de corriente de la pared.

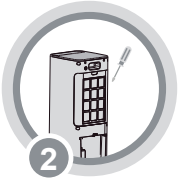

• Gire la unidad hacia el panel posterior, localice el tornillo de desmontaje de la rejilla trasera y retírelo con la ayuda de un destornillador.

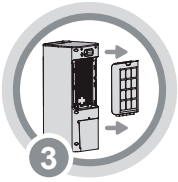

• Tire hacia arriba del panel posterior de la parrilla hasta que se quite completamente.



• Ahora se puede ver el filtro. Limpie el filtro de carbón con un paño limpio para eliminar todas las partículas de polvo y suciedad.

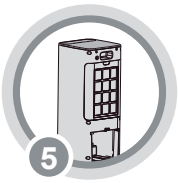

• Una vez finalizada la limpieza, vuelva a montar la unidad como se describe anteriormente.

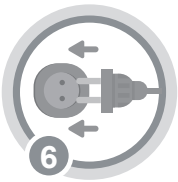

• Conéctelo a la fuente de alimentación y encienda la unidad.



• El enfriador de aire ya está listo para ser utilizado. Este proceso de limpieza debe repetirse mensualmente para mantener la integridad de la unidad y para eliminar las partículas filtradas del aire.

QUICK START GUIDE

1



Fill the tank with water and connect the device to an energy source that matches the product specifications.

2



Place your air cooler near an open window.

3



Turn it on and enjoy a cooling breeze.

4



Make sure to disconnect the device before cleaning.

INDEX

USER GUIDE.....	P1
SAFETY.....	P3
DESCRIPTION.....	P4
OPERATION.....	P5
MAINTENANCE AND CLEANING.....	P6

USER GUIDE

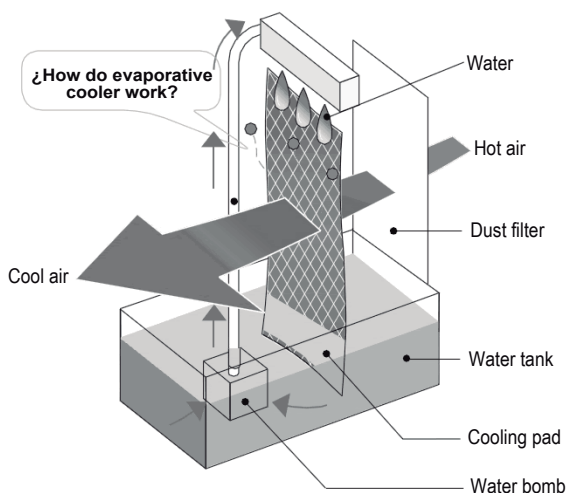

Energy efficient, no compressor

Ambient air is drawn to the air cooler and goes through an odor and dust filter, after that it enters the cooling system which has a honeycomb shape.



Correct



Incorrect

Placement of the Air Cooler

The Air Cooler must not be operated in closed rooms. The device must stay on the floor and the water tank must always have water. The room in which the device is placed must have open doors and windows to allow the flow of air. The Air Cooler performs best when placed near an open window.

USER GUIDE



Other Uses

This Air Cooler can also be used as humidifier. In order to use this device as a humidifier, both windows and doors must be closed to allow the buildup of humidified air.



When using this product for the first time, the cooling system will give off an odor which will dissipate within a few hours.

SAFETY

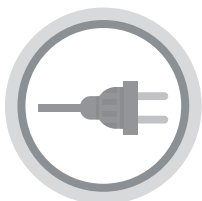

- If the power cord gets damaged, it must be replaced by the manufacturer or its service agent or a similarly qualified person in order to avoid hazard.



- This appliance can be used by children aged from 8 years and above and persons with reduced physical, sensory or mental capabilities or lack of experience and knowledge if they have been given supervision or instruction concerning use of the appliance in a safe way and understand the hazards involved. Children must not play with this device. Maintenance and cleaning must not be performed by children without supervision.

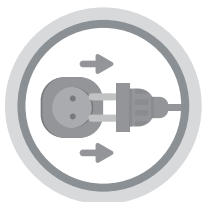

- Disconnect the device from the power supply when cleaning or filling the water tank.
- Disconnect the device from the power supply before cleaning and maintaining it.



- **Correct disposal of this product:** This mark indicates that this product must not be disposed with other household wastes. To prevent possible harm to the environment or human health from uncontrolled waste disposal, recycle it responsibly to promote the sustainable reuse of material resources. To return your used device, please use the return and collection systems or contact the retailer where the product was purchased. They can move the product to a safe recycling plant.

DESCRIPTION

Name of the components

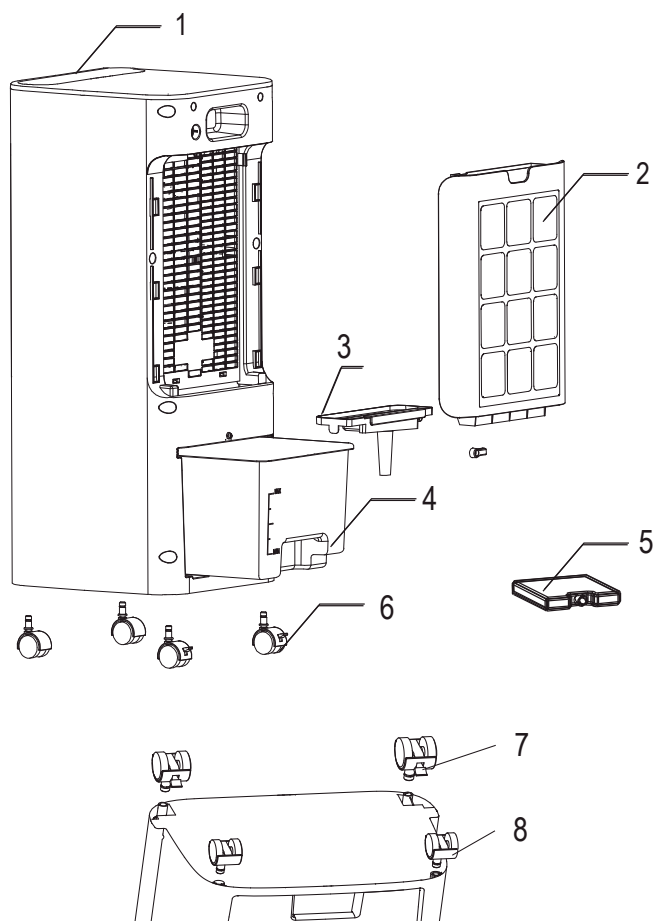

1. Control panel

2. Honeycomb filter

3. Water tank cover

4. Water tank

5. Ice box

6. Universal wheels

7. Front wheel

8. Rear wheel

OPERATION

Control Panel

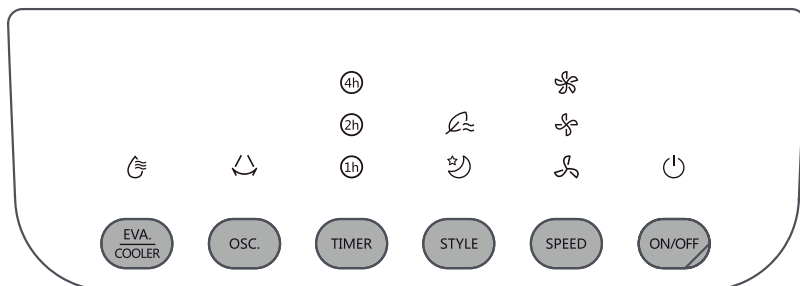

Press one of these buttons to activate their function.



- Press the [SPEED] button to select one of the three airflow speeds.



- Press the [STYLE] button to select between Natural and Sleep functions.



- Press the [TIMER] button: When the fan is running, press the [TIMER] button to select the time it will turn off (between 1 and 7 hours). When the device is in Standby mode, you can preset the fan in order to turn it on in a range from 1 and 7 hours.



- When pressing the [EVA-COOLER] button, the indicator lamp will remain on if the operation is normal. If the lamp flashes, you will have to add water to the tank immediately.



Buttons may vary according to the model of the product.

OPERATION

Remote control

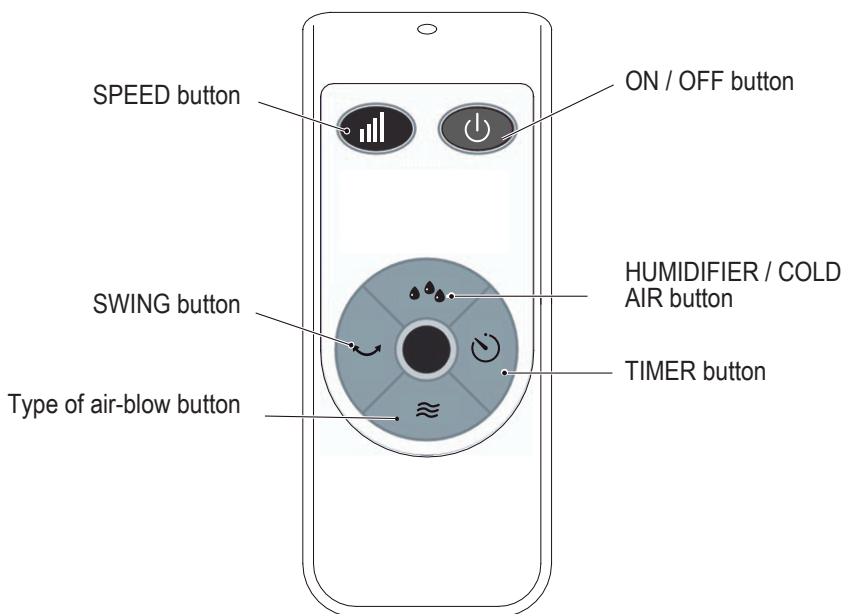

Battery installation

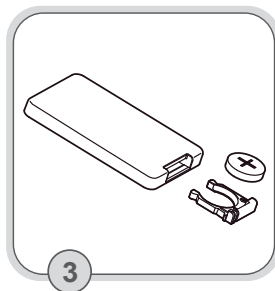
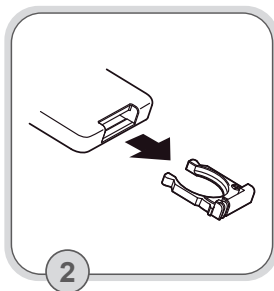
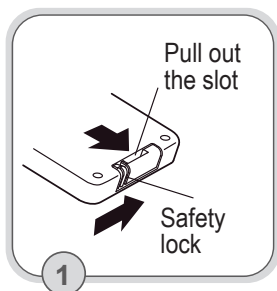

Advice:

1. Make sure the positive side of the battery faces up.
2. For the remote control to work, there must be at least 5m of distance between the product and the remote control and it must be used in a 30 degrees angle.

OPERATION

Filling of the water tank

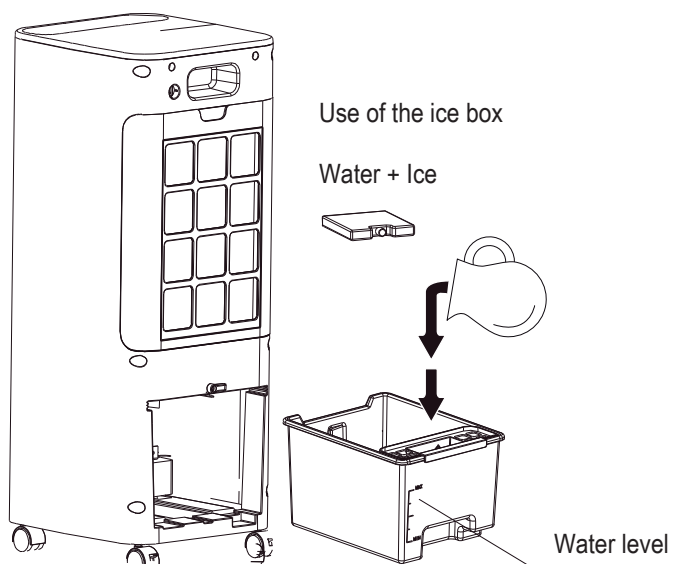

When using the humidification function, the water level in the tank must be below the MAX indicator. You must refill the tank if the water level drops below the MIN indicator.

MAINTENANCE AND CLEANING



This device requires minimal maintenance. However, do not attempt to repair it on your own. Always consult with certified service staff if necessary.



1. Disconnect the device from the power supply before cleaning or assembling.
2. To ensure a sufficient air supply, both the honeycomb and dust filters must be regularly cleaned.
3. Clean exterior parts with soft cloth moistened with a mild detergent solution.
4. Do not use abrasive detergents or solvents in order to avoid scratching the surface of the product.
5. Do not use products such as gasoline or thinner.
6. Do not let water or other liquids to get into the motor housing or any other internal parts.

Draining and cleaning the water tank

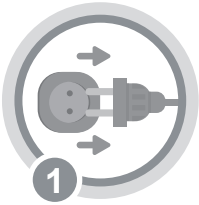

- Turn off the Air Cooler and disconnect it from the power supply.

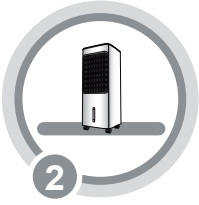

- Move the unit to a place where it can be drained.

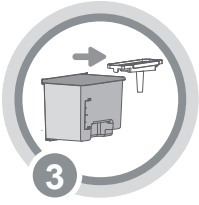

- Remove the drain plug and allow the tank to empty.

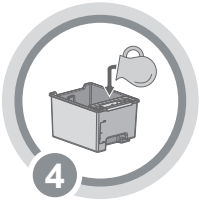

- Use clean water to refill the water tank up to its maximum level and drain it completely.



- Refill the water tank again and rinse at least 2 or 3 times before use.

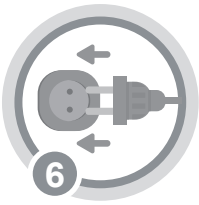

- Connect the Air Cooler to the mains and turn it on.

Cleaning of the filter

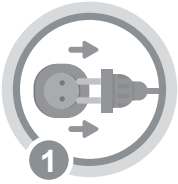

- Turn off the unit and unplug the power cord from the wall outlet.



- Rotate the unit facing the back panel, locate the Rear Grill Removal Screw and remove with the help of a screw driver.

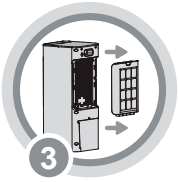

- Pull the rear panel upwards and remove it completely.



- The filter can now be seen. Clean the carbon filter with a clean cloth to remove dust and dirt particles.

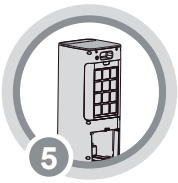

- Once cleaning is finished, reassemble the unit as described above.

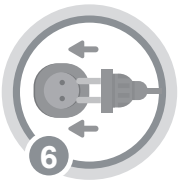

- Connect the Air Cooler to the mains and turn it on.



- The Air Cooler is now ready to be used. The cleaning process mentioned should be repeated monthly in order to maintain the integrity of the unit and remove particles filtered from the air.



© 2022 Sunbeam Products, Inc., operando bajo el nombre Jarden Consumer Solutions. Todos los derechos reservados. El logotipo Oster™ es una marca comercial de Sunbeam Products, Inc. utilizada bajo licencia. Fabricado, distribuido o vendido por Household Solutions. S.A., Vanterpool Plaza, 2nd Fl., Road Town, Tortola, British Virgin Islands, licenciatario oficial de este producto. Garantía limitada de un año.

© 2022 Sunbeam Products, Inc. doing business as Jarden Consumer Solutions. All rights reserved. The Oster™ logo is a trademark of Sunbeam Products, Inc., used under license. Manufactured, distributed or sold by Household Solutions. S.A., Vanterpool Plaza, 2nd Fl., Road Town, Tortola, British Virgin Islands, official licensee for this product. One-year limited warranty.

www.oster.com